

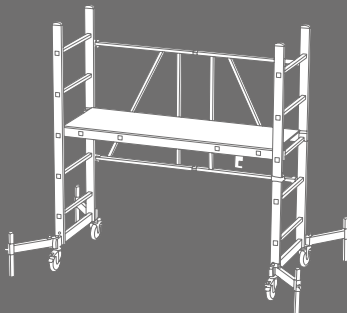

KLAPP-ROLLGERÜST ECONOMY 70/100 FOLDABLE ROLLING SCAFFOLD ECNOMY 70/100

Art. 0962 931 7xx

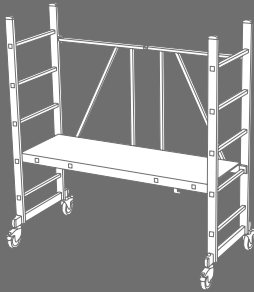

 Originalbetriebsanleitung



DE

.....

3 - 9

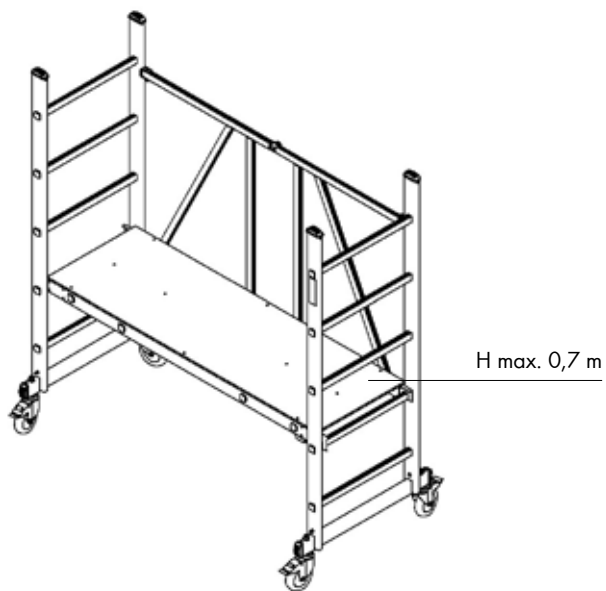
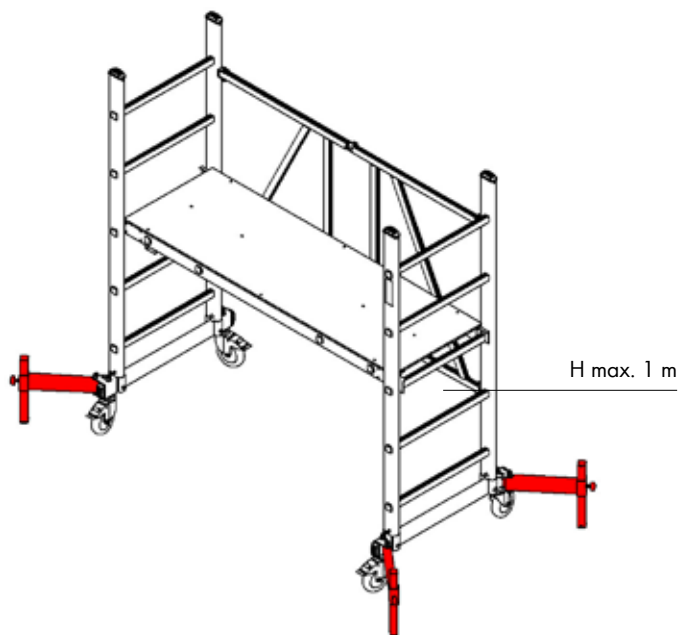
A**Art. 0962 931 705****B****Art. 0962 931 706**

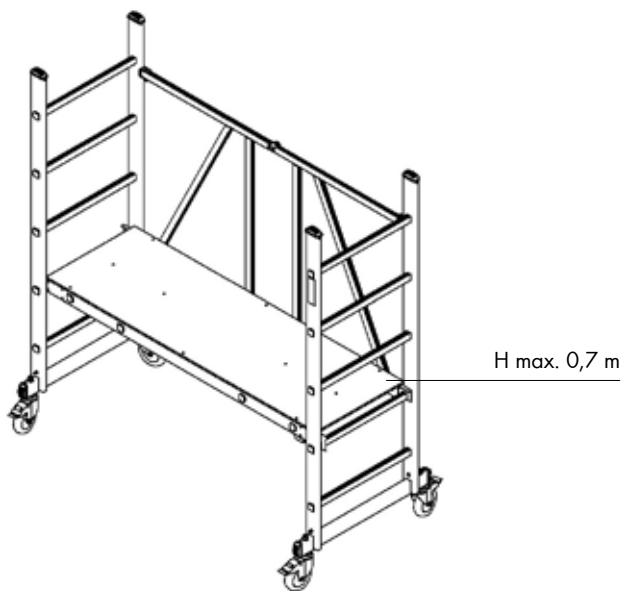
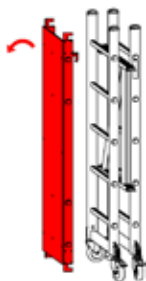
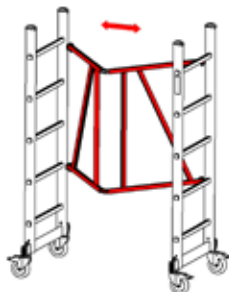
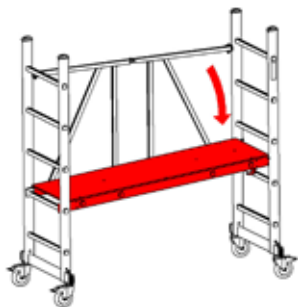
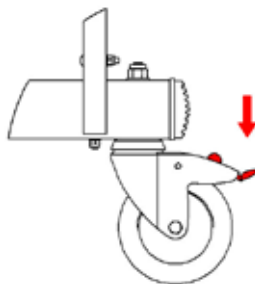

A**Art. 0962 931 705****A1****A2****A3****A4**

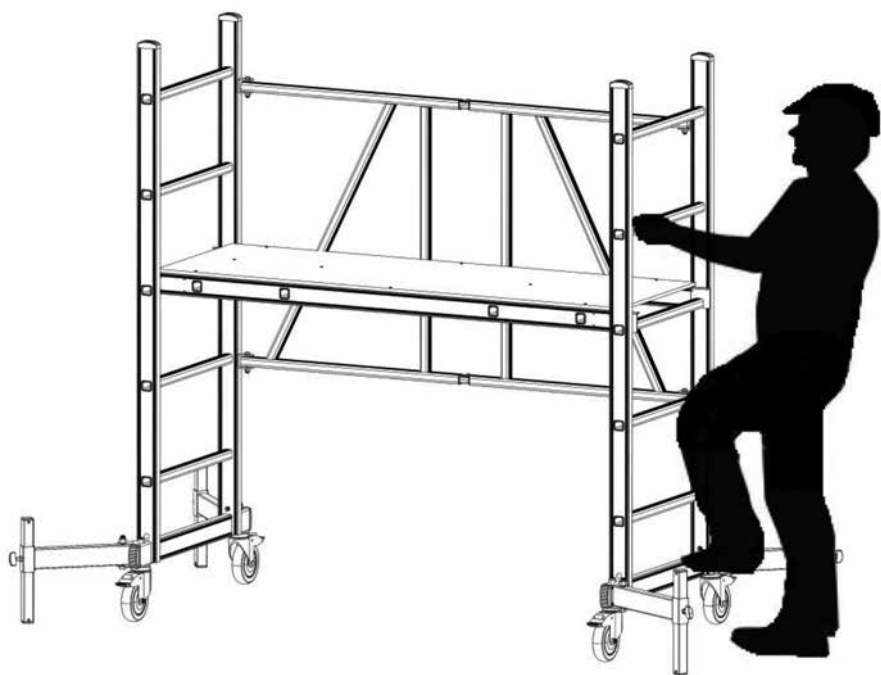

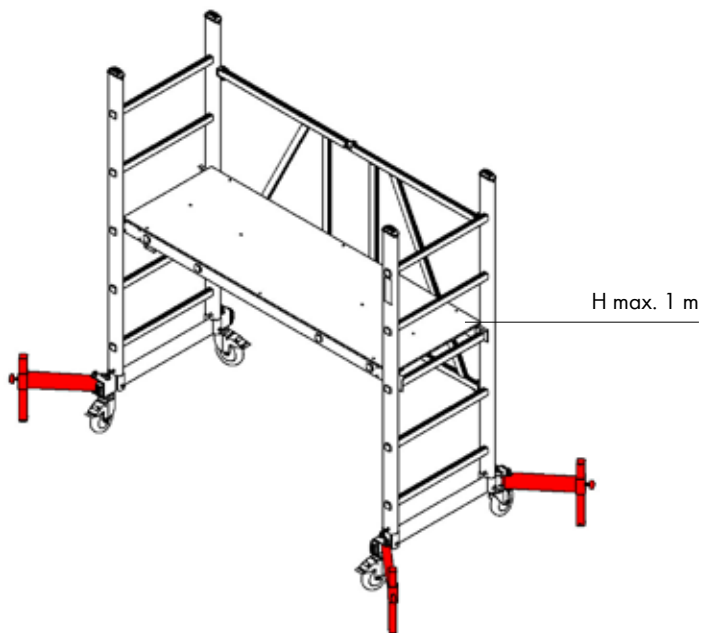
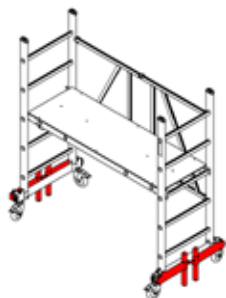
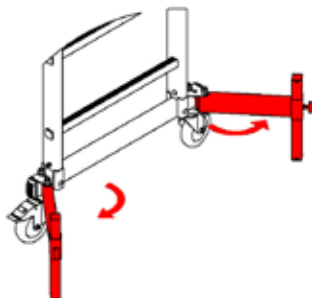
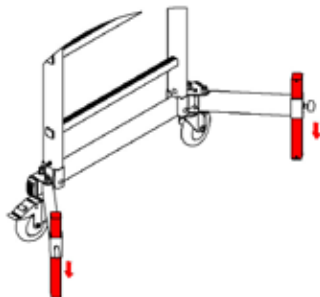
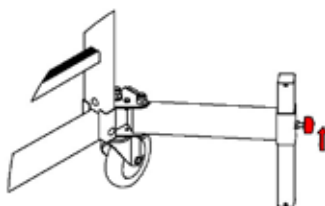
B**Art. 0962 931 706****B1****B2****B3****B4**

DE

Zu Ihrer Sicherheit



Vor dem Aufbau und der Verwendung des Klapp-Rollgerüsts ist die Aufbau- und Verwendungsanleitung sorgfältig zu lesen.



Bitte beachten Sie die angegebenen maximalen Höhen der Gerüstplattform in den jeweiligen Aufbauvarianten.

- Die Belagsfläche darf nicht durch Hilfsmittel vergrößert werden.
- Das Klapp-Rollgerüst darf nicht mit Teilen anderer Hersteller verwendet werden.
- Es sind ausschließlich die in der Aufbau- und Verwendungsanleitung genannten Teile einzubauen.

Achtung:

- Beschädigte oder fehlerhafte Bauteile dürfen nicht verwendet werden.
- Nur Personen, die anhand der Aufbau- und Verwendungsanleitung unterwiesen sind, dürfen das Klapp-Rollgerüst auf- und abbauen und benutzen. Der Auf- und Abbau kann durch eine Person erfolgen.

Vor dem Aufbau sind folgende Punkte zu überprüfen:

- Der Untergrund muss eben und ausreichend tragfähig sein.
- Der Standort muss überprüft werden.
- Es dürfen sich keine Hindernisse rund um den Standort des Klapp-Rollgerüsts befinden.
- Beschädigte, fehlerhafte oder nicht zum System gehörende Teile sind zu entfernen.
- Die zulässigen Windverhältnisse.
- Die Aufbau- und Verwendungsanleitung muss sich an der Verwendungsstelle befinden.

Technische Daten – Klapp-Rollgerüst

Artikelübersicht:

Aufbauvariante A: Klapp-Rollgerüst ECONOMY 70 Art. 0962 931 705

Aufbauvariante B: Klapp-Rollgerüst ECONOMY 100 Art. 0962 931 706

Zubehör einzeln: Kippsicherung für Klapp-Rollgerüst ECONOMY 70 Art. 0962 931 707

Zulässige Belastung:
Aufbauvariante A und B: 150 kg (1 Person)

Max. Höhe der Gerüstplattform:
Universal-Alu-Klapp-Rollgerüst ohne Abstützung: 0,70 m (2. Sprosse)
Universal-Alu-Klapp-Rollgerüst Pro mit Kippsicherung: 1,00 m (3. Sprosse)

Bestimmungsgemäßer Gebrauch

Das Klapp-Rollgerüst ist ein Arbeitsgerüst, das bei vorschriftsmäßigem Aufbau unter Berücksichtigung der nachfolgenden Sicherheitsvorschriften nur auf ebenen Flächen verwendet werden darf. Für Schäden bei nicht bestimmungsgemäßen Gebrauch haftet der Benutzer.

Kein Verbraucherprodukt. Nur zum gewerblichen Gebrauch!

Aufbau

Aufbau Klapp-Rollgerüst ECONOMY 70 (Art. 0962 931 705), bestehend aus:

- 1 Stück klappbarem Gerüststrahmen
- 1 Stück Gerüstplattform

- A1:** Die mittels zwei Einhängehaken am Klapprahmen fixierte Gerüstplattform wird abgenommen und zur Seite gestellt.
- A2:** Der Alu-Klapprahmen wird nach öffnen des Klettbandverschlusses aufgeklappt.
- A3:** Durch Einhängen der Gerüstplattform wird die Klapp-Rollgerüst-Einheit selbstsichernd fixiert.
- A4:** Die Lenkrollen am Gerüst werden per Stopphebel in Bremsstellung gebracht.

Aufbau Klapp-Rollgerüst ECONOMY 100 (Art. 0962 931 706), bestehend aus:

- 1 Stück klappbarem Gerüststrahmen mit ausklappbarer Kippsicherung
- 1 Stück Gerüstplattform

B: Aufbau der Grundeinheit wie in **A1 – A4** beschrieben.

B1: Ausklappen der Kippsicherungen 4X

B2: Die Flügelschrauben an den Kippsicherungen lösen und die Füße auf der Standfläche aufliegen lassen.

B3: Flügelschraube wieder in Drehrichtung fixieren
(Durch die angebrachten Kippsicherung ist ein sicherer Aufstieg und eine absolute Kippsicherheit des Klapp-Rollgerüsts ECONOMY 100 gewährleistet.)

Nach dem Aufbau jeder Variante (A und B) ist die Vollständigkeit sowie der feste Sitz aller Verbindungen zu überprüfen.

C: Der Abbau des Klapp-Rollgerüsts erfolgt in umgekehrter Reihenfolge.

Verwendung

- Der Auf- und Abbau und die Verwendung des Klapp-Rollgerüsts außerhalb geschlossener Räume ist nur bis Windstärken unter 6 Beaufort zulässig.
- Horizontale und vertikale Lastenwirkungen, welche ein Umkippen des Klapp-Rollgerüst bewirken können, sind zu vermeiden.
- Das Klapp-Rollgerüst darf nicht mit einem Kran o.ä. angehoben und versetzt werden.
- Das Klapp-Rollgerüst darf nicht gefahren werden, wenn sich Personen oder lose Gegenstände auf der Plattform befinden.
- Zum Fahren des Klapp-Rollgerüst müssen Bremsen gelöst und die Teleskopfüße der Schrägabstützungen eingeschoben werden.
- Nach dem Fahren sind die Schrägabstützungen und die Bremsrollen wieder in ihre vorherige Position zu bringen und deren Funktion zu überprüfen.

Prüfung, Pflege, Instandhaltung

- Gerüstbauteile müssen sorgfältig behandelt und transportiert werden, um Beschädigungen zu vermeiden.
- Alle Bauteile sind auf Beschädigungen zu kontrollieren.
- Alle beweglichen Teile sind auf einwandfreie Funktion und Verschmutzung zu überprüfen.
- Beschädigte Komponenten sind zu ersetzen, zur Reparatur an den Hersteller zu schicken, oder zu vernichten.

Führen Sie vor jedem Gebrauch eine Sicherheitsinspektion durch:

- Einzelteile: vollständig vorhanden
- Aluminiumprofile: nicht verbogen, Verbindungen nicht locker
- Gerüstplattform: unbeschädigt
- Bremsen: funktionsfähig

Adolf Würth GmbH & Co. KG
Reinhold-Würth-Straße 12 - 17
74653 Künzelsau, Germany
info@wuerth.de
www.wuerth.de

© by Adolf Würth GmbH & Co. KG
Printed in Germany.
Alle Rechte vorbehalten.
Verantwortlich für den Inhalt:
Abt. MCPH/Tobias Krumrein
Redaktion: Abt. MCVP/Jana Lerch

Nachdruck, auch auszugsweise, nur mit Genehmigung.
MCVP-SF-06/23

Gedruckt auf umweltfreundlichem Papier.

Wir behalten uns das Recht vor, Produktveränderungen, die aus unserer Sicht einer Qualitätsverbesserung dienen, auch ohne Vorankündigung oder Mitteilung jederzeit durchzuführen. Abbildungen können Beispiellabbildungen sein, die im Erscheinungsbild von der gelieferten Ware abweichen können. Irrtümer behalten wir uns vor, für Druckfehler übernehmen wir keine Haftung. Es gelten unsere allgemeinen Geschäftsbedingungen.