

- DE GEBRAUCHSANLEITUNG**
 - GB MANUAL**
 - FR NOTICE D'UTILISATION**
 - NO BRUKSANVISNING**
- # **VIKING ARM**

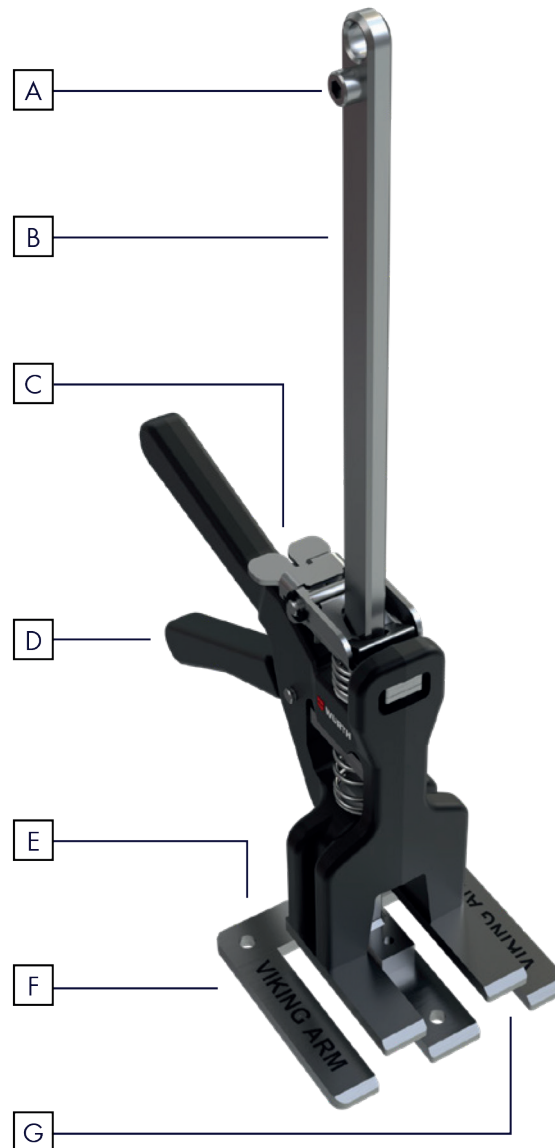



DE

- A Sicherungsschraube
- B Schaft
- C Verriegelungs- und Freigabemechanismus*
- D Hebel
- E Befestigungsloch
- F Grundplatte
- G Fuß

GB

- A Lock screw
- B Shaft
- C Lock & Release Mechanism
- D Lever
- E Mounting/ Fixation holes
- F Base plate
- G Bars

FR

- A Vis de blocage
- B Manche
- C Mécanisme de verrouillage et déverrouillage
- D Levier
- E Trous de montage
- F Plateau d'embase
- G Bras de levage

NO

- A Sikkerhetsskruen
- B Stang
- C Lås-/utløsermekanisme
- D Spak
- E Festehull
- F Grunnplate
- G "Føtter"

DE **Hebemodus**

GB **Lift Mode**

FR **Mode levé**

NO **Løft**



DE **Kontrolliertes Absenken**

GB **Controlled lowering**

FR **Descente assistée**

NO **Kontrollert senking**

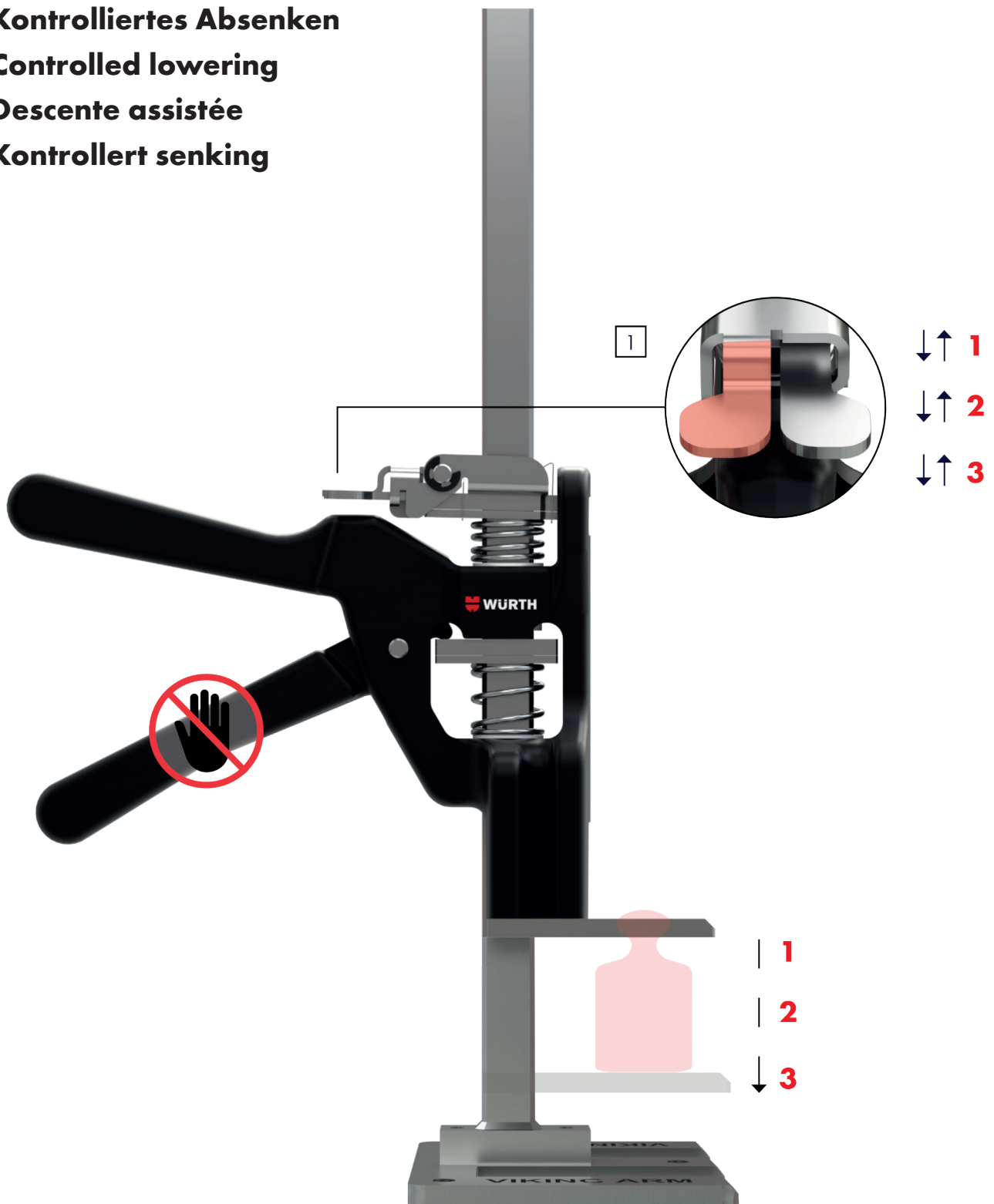

DE
1 Zum kontrollierten Absenken den linken Auslöser pumpen

GB
1 Pump left 'Quick release trigger' for controlled lowering

FR
1 Levier gauche : déclenchement rapide pour une descente contrôlée

NO
1 Pump venstre utløser for kontrollert senking

- Ⓓ **Schnelles Absenken**
- ⒼⒷ **Full Release**
- ⒻⓇ **Relâchement complet**
- ⓃⓄ **Rask senking**

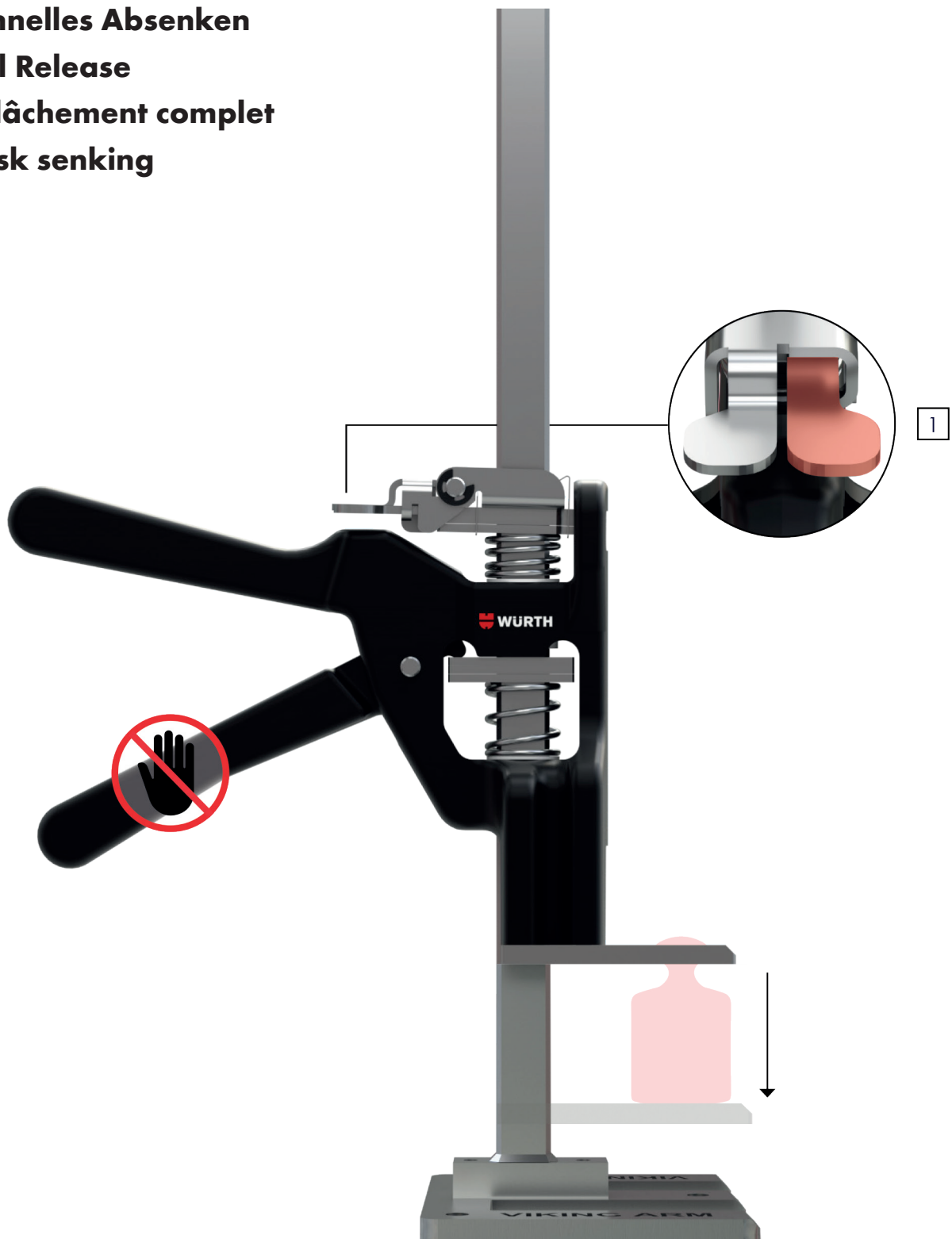

Ⓓ **1** Zum schnellen Absenken den rechten Auslöser gedrückt halten

ⒼⒷ **1** Press down and hold right 'Full release trigger'

ⒻⓇ **1** Appuyer et maintenir enfoncé à droite pour un relâchement complet

ⓃⓄ **1** Trykk høyre utløser for å slippe ned

Ⓝ **Als Spannwerkzeug verwenden**

Ⓝ **Use as a clamping tool**

Ⓝ **Utilisation comme outil de serrage**

Ⓝ **Bruk som tvinge**



Ⓝ
1 Sicherheitsschraube
entfernen

2 Rechten Auslöser
gedrückt halten und den
Schaft herausziehen

Ⓝ
1 Remove Lock Screw
2 Press and hold the right
trigger. Pull out the shaft

Ⓝ
1 Retirer la vis de
verrouillage
2 Appuyer et maintenir
enfoncé le levier droit.
Retirer le manche

Ⓝ
1 Skru ut sikkerhetsskruen
2 Hold nede høyre
utløser hele tiden. Dra ut
stangen

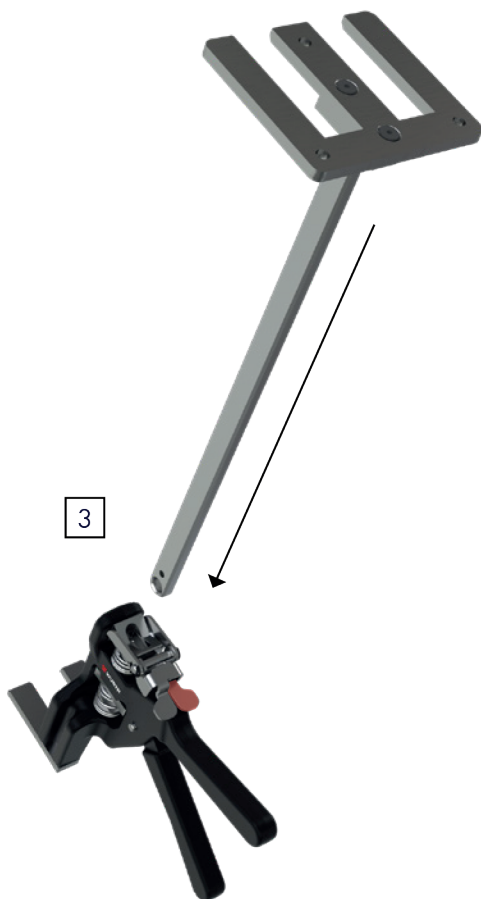

(DE)

- 3 Rechten Auslöser gedrückt halten und den Schaft von der anderen Seite einschieben
- 4 Auslöser loslassen und Sicherheitsschraube einschrauben

(GB)

- 3 Fully insert the shaft from the other side while holding down the right trigger
- 4 Release the trigger and attach the Lock Screw

(FR)

- 3 Insérer complètement le manche de l'autre côté tout en maintenant enfoncé le levier droit
- 4 Relâcher le levier, remplacer la vis de verrouillage

(NO)

- 3 Mens du holder utløseren nede, tre stangen helt inn på motsatt side
- 4 Slipp utløseren og skru på sikkerhetsskruen

